

NOTĂ PRIVIND IMAGINILE

Imaginile din acest catalog (această broșură) sunt utilizate exclusiv în scopuri ilustrative și nu fac parte din niciun contract și nu reprezintă nicio garanție. Automobilele de prezentare din faza de vânzare și anumite ilustrații, dotări, detalii, elemente și caracteristici pot să fie diferite la modelul din producția de serie și specificațiile din anumite țări pot fi, de asemenea, diferite. Pentru o confirmare exactă a dotărilor, detaliilor, elementelor și caracteristicilor vă rugăm să contactați cel mai apropiat distribuitor ŠKODA.



APLICAȚIA MyŠKODA

Beneficiați de propriul dumneavoastră însoțitor la drum. Descărcați MyŠKODA cu asistentul interactiv PAUL, care are rolul de a vă ajuta zi de zi, monitorizând mașina și administrându-vă agenda.



Aplicația ŠKODA Connect

Controlați automobilul pe deplin. Descărcați ŠKODA Connect și accesați oricând toate funcțiile și informațiile necesare, ca de exemplu datele privind călătoriile, planificarea rutei și chiar locul unde ați parcat ultima dată.

**DACĂ V-A FĂCUT PLĂCERE SĂ CITIȚI
DESPRE ACEASTĂ MAȘINĂ,
— IMAGINAȚI-VĂ CÂT DE MULT V-AR PLĂCEA
SĂ O CONDUCEȚI**

CONTACTAȚI-NE PENTRU A PROGRAMA UN DRIVE TEST.

Your ŠKODA partner:

NOUA ŠKODA

KAROQ



ŠKODA
SIMPLY CLEVER



INTRODUCERE ⁴

DESIGNUL EXTERIOR ⁶

DESIGNUL LUMINILOR ¹²

DESIGNUL INTERIOR ¹⁶

CONECTIVITATE ²²

SIMPLY CLEVER ²⁸

PORTBAGAJUL ³⁶

CONFORT ⁴²

SIGURANȚĂ ⁴⁸

PERFORMANȚE ⁵⁶

PERSONALIZARE ⁶²

ACCESORIILE ⁷⁴

ACCESORII MARCA ŠKODA ⁸²

DIMENSIUNI ⁸⁴



AUTOMOBILUL ALL-INCLUSIVE PENTRU O VIAȚĂ ALL-INCLUSIVE

Noua ŠKODA KAROQ este un SUV compact rafinat, emanând sete de aventură. Fiind echipat cu dotări de conectivitate și cu sisteme de siguranță de ultimă oră, modelul poate transforma chiar și cele mai obișnuite drumuri în excursii de lux. Astfel, întruchiparea celui mai nou limbaj de design al mărcii ŠKODA, cu numeroase elemente care amintesc de cristalul de Boemia, vă poate ajuta să transformați fiecare zi a săptămâni într-o zi de weekend.

KAROQ este încă un exemplu pentru pasiunea noastră de a fabrica automobile cu un design frumos, care să aducă la fel de multă bucurie în fiecare călătorie, ca pe vremea când am început să construim mașini.

Iată ce înseamnă Simply Clever. Iată ce înseamnă ŠKODA.



DESIGNUL EXTERIOR

FORMA URMEAZĂ FUNCȚIA

Inspirate din tradiția cehească a prelucrării sticlei de cristal, liniile sculptate cu eleganță ale noului nostru SUV emană aceeași eleganță ca piesele de cristal. Designul său polivalent vă va ajuta să arătați bine, în orice aventură.



SECȚIUNEA FRONTALĂ

KAROQ, cu grila radiatorului specifică tuturor modelelor ŠKODA, sugerează putere și siguranță. Partea frontală este dominată de faruri cu linii precis tăiate și cu proiectoare de ceață așezate la înălțimea grilei, confirmând capacitatea mașinii de a face față aventurilor în off-road.



PROFILUL

Pasajele angulare ale roților și protecțiile pragurilor accentuează caracterul de SUV al mașinii, iar jocul atractiv dintre lumini și umbre, pus în scenă de limbajul de design al mărcii ŠKODA, conferă modelului KAROQ grație atractivă.



PLAFONUL PANORAMIC

Plafonul panoramic poate fi operat electric și vă permite să beneficiați de o deschidere de mari dimensiuni deasupra scaunelor din față. Cu această dotare, mașina devine și mai atractivă și le oferă tuturor ocupanților călătorii și mai plăcute. Astfel vă veți putea bucura mereu de noi priveliști, dar și de o senzație aparte de libertate și spațiu.



SECȚIUNEA POSTERIOARĂ

Blocurile optice spate cu formă de săgeată alungită și forma luminii specifică tuturor modelelor mărcii, sugerând litera C, amintesc de tradiția cehească a prelucrării cristalului. Blocurile optice sunt împărțite în două elemente. Primul element pătrunde în lateral, iar al doilea este integrat în a cincea ușă. Reflectoarele care asigură o mai bună vizibilitate a mașinii sunt montate adânc în bara de protecție din spate, pentru a fi mai bine protejate. Modelul KAROQ dispune, de asemenea, de protecții robuste.

DESIGNUL LUMINILOR



VĂ LUMINEAZĂ CALEA

Aceste linii de design tradiționale influențează și interiorul modelului KAROQ.

Versiunea de echipare de vârf include un sistem LED complet, perfect integrat ca formă și ca funcție.



FARURILE FULL-LED CU FUNCȚIE ADAPTIVĂ ȘI PROIECTOARE DE CEAȚĂ

Pentru KAROQ sunt disponibile două tipuri de faruri și proiectoare de ceață. Farurile de top au toate funcțiile asigurate de LED-uri. Acestea oferă performanțe superioare și o eficiență energetică foarte ridicată. Funcția adaptivă de iluminare (AFS) ajustează intensitatea luminii corespunzător condițiilor curente, de exemplu pentru condițiile din mediul urban, de pe autostradă sau pentru vreme ploioasă, iar farurile principale dispun de un bandou atractiv, dedicat luminilor de zi cu LED. În condiții de vizibilitate redusă, proiectoarele de ceață își demonstrează adevărata lor valoare.

BLOCURILE OPTICE SPATE CU LED

Chiar și plăcuța cu numărul de înmatriculare este iluminată de LED-uri, asemeni blocurilor optice din spate. Elementele cristaline apar și în zona "inactivă" a blocurilor optice din spate.



SIGLA DE ÎNTÂMPINARE

LED-urile din partea inferioară a portierelor din față iluminează accesul formând înscrisul ŠKODA. Acest detaliu este inclus în pachetul LED în combinație cu iluminarea ambientală.





DESIGNUL INTERIOR

PUPITRUL DE COMANDĂ

Am transformat bordul într-un adevărat pupitru de comandă. Afișajul digital cu design atractiv și totuși practic vă oferă toate informațiile de care aveți nevoie și le așează acolo unde vă sunt necesare: exact în fața ochilor dumneavoastră. Astfel beneficiați în orice clipă de datele călătoriei, de informațiile de navigație, precum și de servicii de infotainment și de comunicare.

PANOUL DIGITAL DE INSTRUMENTE*

Panoul digital de instrumente afișează optim toate informațiile importante, precum datele provenite de la computerul de bord, în combinație cu alte detalii, precum cele oferite de sistemul de navigație. Puteți selecta din patru moduri de afișare, folosind butonul View de pe volanul multifuncțional: Clasic, Extins, Modern și Basic (potrivit pentru călătoriile nocturne pe autostradă).



Modul Clasic



Modul Modern



Modul Basic



Modul Extins

* Disponibil începând din noiembrie 2018.





FRUMUȘEA VINE DIN DETALII

Faceți ca spațiul dumneavoastră să fie și mai confortabil și mai plăcut, cu luminile ambientale LED, blânde și armonioase, care sunt dispuse de-a lungul interiorului mașinii, creând atmosfera potrivită fiecărei călătorii.



ILUMINAREA AMBIENTALĂ

Puteți alege culoarea dumneavoastră preferată sau vă puteți completa fiecare zi cu o altă nuanță. Bordul și iluminarea ambientală cu LED-uri din portierele din față, inclusă în pachetul LED, oferă 10 opțiuni atractive de culoare. Iluminarea albă de la nivelul picioarelor este, de asemenea, inclusă în pachetul LED.



Iluminare ambientală verde



Iluminare ambientală albastră



Iluminare ambientală roșie

CONNECTIVITATE



ŠKODA CONNECT: CONECTAȚI-VĂ CU TOATE UNIVERSURILE DUMNEAVOASTRĂ

Rămâneți conectat, indiferent unde v-ați afla. Veți fi mereu on-line, ceea ce înseamnă că veți avea acces la distracție și la informații, dar și la asistență, dacă este nevoie. ŠKODA CONNECT este legătura dumneavoastră cu un univers cu posibilități nelimitate de comunicare.



ŠKODA CONNECT

Aici sunt incluse două categorii de servicii. Infotainment Online furnizează informații în timp real către funcția de navigație, iar serviciul Care Connect este orientat spre asistență și siguranță, permițându-vă să accesați și controlați automobilul de la distanță. Oferă, de asemenea, un serviciu de asistență, pentru situațiile în care este nevoie.

POZIȚIA DE PARCARE

Vedeți unde anume vă este parcată mașina în parcările mari. Adresa, ora și data parcării vor fi afișate pe telefonul dumneavoastră mobil.



DATE DESPRE CĂLĂTORII

Salvează informațiile despre călătoriile dumneavoastră, precum consumul mediu, viteza medie, distanța și durata călătoriei. Puteți accesa astfel datele dumneavoastră personale privind călătoriile, precum și o listă a tuturor călătoriilor dumneavoastră.



SERVICIUL DE APEL DE URGENȚĂ

Apelul de urgență este inițiat automat în situații de urgență, când a fost activat sistemul de reținere al mașinii. Sistemul de urgență poate fi, de asemenea, activat manual, apăsând butonul roșu de pe consola plafonului.



INFORMAȚII ONLINE DIN TRAFIC

Mereu pe drumul cel mai bun: informațiile actualizate vă oferă posibilitatea de a vă organiza optim fiecare călătorie. De asemenea, puteți reacționa la schimbări, ca de exemplu la porțiunile de drum în lucru, la accidente și blocajele din trafic.

STAȚII DE ALIMENTARE

Puteți afla distanța față de cea mai apropiată stație de alimentare, precum și tipul stației și prețurile actuale la combustibil. Aceste informații sunt afișate în timp real. Tipul de combustibil cu care funcționează automobilul este selectat și afișat automat.

METEO

Obțineți cel mai actual buletin meteo pentru locul în care vă aflați sau pentru orice altă adresă, cu previziuni detaliate, inclusiv predicții privind precipitațiile și avertizări.

LUAȚI MEREU CU DUMNEAVOASTRĂ ÎNTREG UNIVERSUL ON-LINE

Serviciile de infotainment au evoluat într-un ritm susținut. Vă puteți bucura de un design atractiv și de numeroase funcții uluitoare, iar KAROQ se va sincroniza, simplu și eficient, cu dispozitivele dumneavoastră externe. Și nici copiii dumneavoastră nu se vor plictisi la drum.



MyŠKODA APP

Faceți cunoștință cu Paul, asistentul interactiv al aplicației My ŠKODA (pentru sistemele Android și iOS), care vă poate ajuta în diferite situații cotidiene. Îl puteți utiliza pentru a accesa informații despre mașina dumneavoastră sau pentru a vă oferi o descriere completă a comenzilor, sau a semnificației marilor de la bord, etc. Paul poate, de asemenea, monitoriza agenda dumneavoastră. Astfel, nu veți uita de nicio întâlnire, iar asistentul dumneavoastră personal vă va recomanda cum să ajungeți în cele mai bune condiții la locul întâlnirii.



PHONE BOX

Compartimentul Phone Box aflat în fața schimbătorului de viteze amplifică semnalul pentru dispozitivul dumneavoastră mobil. Totodată, va încărca telefonul în timp ce conduceți, fără să fie nevoie de cablu.



SMARTLINK+

Cu sistemul SmartLink+ (pachet ŠKODA pentru conectivitate, care suportă MirrorLink®, Apple CarPlay și Android Auto), sistemul de infotainment al mașinii îi permite șoferului să folosească în siguranță telefonul în timp ce conduce, plus toate aplicațiile instalate care au certificare pentru utilizarea în siguranță la bordul mașinii și sunt compatibile cu MirrorLink®, Apple CarPlay sau Android Auto. Sistemul SmartLink+ include și funcția SmartGate și vă permite să vă conectați smartphone-ul la automobil prin cablu, pentru a accesa date interesante despre călătoriile dumneavoastră, precum eficiența călătoriei, caracteristicile dinamice sau informații privind lucrările de service.* (Vizitați pagina noastră web pentru termenii de utilizare și compatibilitatea sistemelor SmartLink+.)



COLUMBUS

Sistemul de navigație Columbus dispune de un ecran de 9,2 inchi și de funcția de afișare 3D. Dispozitivul poate fi controlat atingând ecranul tactil, dar și parcurgând meniul și diferite liste prin intermediul gesturilor. Numeroase funcții, inclusiv interfețele WiFi și Bluetooth, precum și sistemul SmartLink+ sunt incluse în dotarea standard. Este de asemenea disponibil modulul de telefonie integrat, cu conexiune LTE rapidă la internet.



SUPPORT MULTIMEDIA

Din păcate doar o singură persoană poate sta la volan. Totuși și cei din spate se pot bucura la fel demult de fiecare călătorie. Suportul multimedia vă permite să fixați o tabletă pe tetiera scaunului din față.



SISTEMUL DE SUNET CANTON

Savurați claritatea absolută a sunetului muzicii sau a vocii asigurată de sistemul de sunet Canton, care are 10 difuzoare, inclusiv un difuzor în bord și un subwoofer în portbagaj. Puterea totală se ridică la 575 W.

SIMPLY CLEVER



MULT SPAȚIU PENTRU BAGAJE

În interior veți găsi numeroase spații și compartimente de depozitare. Veți găsi locul potrivit pentru toate. Și toate vor fi la locul potrivit: telefoane, ochelari, răcoritoare și tot restul.



TORPEDOUL

Datorită torpedoului cu capac de pe partea pasagerului din față, aveți un loc în care puteți păstra, spre exemplu snack-uri proaspete, deoarece acest compartiment poate fi răcit.



JUMBO BOX

Spațioasa cutie de depozitare se află în cotiera din față. Aici vă puteți păstra în siguranță dispozitivele electronice, printre altele. Cutia Jumbo Box poate fi echipată, de asemenea, cu un compartiment special pentru monede și cu două suporturi pentru băuturi cu funcția Easy Open.

UNIBAG

Când folosiți sacul detașabil Unibag pentru transportarea schiurilor sau a snowboard-ului, puteți rabata spătarul scaunul central din spate. Astfel se vor păstra și două locuri confortabile pentru pasageri în spate.





SPĂTARUL RABATABIL

Spătarul rabatabil al scaunului pasagerului din față ridică și mai mult nivelul de variabilitate al mașinii și vă permite să transportați obiecte cu dimensiuni mari.



MĂSUȚE RABATABILE

Integrate în spătarele ambelor scaune din față, măsuțele rabatabile cu suporturi pentru pahare pot fi folosite și în alte scopuri, decât doar pentru paharele cu răcoritoare.



COMPARTIMENTELE DIN UȘILE FRONTALE

Veți găsi un spațiu pentru o sticlă de 1,5 l și o bandă elastică în compartimentul spațios de depozitare aflat în ușa din față. Aici puteți așeza și recipientul detașabil pentru gunoi.



VESTELE REFLECTORIZANTE

Vestele pot fi păstrate în spațiile de depozitare din ușile față și spate, pentru a fi mereu la îndemână.

ACCES HANDS-FREE

Ați scăpat de chinul deschiderii portbagajului cu brațele pline, pentru că acum, încărcarea bagajelor și chiar plierea cârligului de remorcă pot deveni operațiuni extrem de simple și chiar distractive.



PEDALA VIRTUALĂ

Cum deschideți și închideți portbagajul când nu aveți mâinile libere? Simplu. Trebuie doar să mișcați piciorul sub hayon și portbagajul se va deschide sau se va închide automat. Pedala virtuală vă permite accesul fără să fiți nevoit să atingeți hayonul și este disponibilă exclusiv cu a cincea ușă cu acționare electrică și cu sistemul KESSEY (acces, pornire și blocare fără cheie).



ACȚIONAREA ELECTRICĂ A HAYONULUI

Hayonul se deschide la simpla atingere a butonului telecomenzii sau a butonului de pe portiera șoferului. O funcție foarte practică, mai ales pe vreme rea. Puteți, de asemenea, să ajustați poziția cea mai înaltă a ușii deschise, astfel încât să corespundă necesităților dumneavoastră. Pe hayon mai există și un buton adițional, care permite închiderea acestuia.

RULOUL DE ACOPERIRE A PORTBAGAJULUI

Accesul facil la bagajele dumneavoastră este asigurat de ruloul care acoperă portbagajul și care poate fi fixat de hayon. Astfel, când veți deschide hayonul, ruloul se va deschide odată cu acesta.



CÂRLIGUL DE REMORCARE

KAROQ oferă un cârlig de remorcă cu deblocare electrică. Butonul pentru această funcție se află în portbagaj.



PORTBAGAJUL



CONDIȚII OPTIME DE TRANSPORT

Portbagajul modelului KAROQ oferă mult spațiu, plus numeroase elemente practice care vă ajută să țineți mașina ordonată și să păstrați toate obiectele la locul lor. În versiunea cu scaune standard în spate (rabatabile fracționat 40/60), mașina oferă 521 de litri de spațiu pentru bagaje și chiar 1.630 de litri cu scaunele din spate rabatate.



CÂRLIGELE

Cârligele rabatabile rezistente de pe pereții laterali ai portbagajului permit transportul mai facil și mai sigur al cumpărăturilor.



ELEMENTELE CARGO

Atunci când nu le utilizați, aceste dispozitive pot fi păstrate în compartimentele din spatele pasajelor roților, pentru a nu se deplasa necontrolat în portbagaj în timpul călătoriilor.



COVORAȘUL CU DOUĂ FEȚE

Puteți folosi covorașul cu două fețe cu partea textilă în sus, dacă nu transportați lucruri care ar putea murdări mașina. Iar când aveți ceva murdar de transportat, trebuie doar să întoarceți covorașul cu partea cauciucată în sus.



PODEAUA DUBLĂ

Podeaua dublă permite poziționarea podelei portbagajului la nivelul pragului portbagajului, ușurând manevrarea bagajelor. Adicional, asigură un spațiu de depozitare discret.



SETUL DE PLASE

Setul de plase (1 orizontală și 2 verticale) crește flexibilitatea portbagajului, fixând totodată sigur obiectele.

UN FEL DE YOGA PENTRU SCAUNELE MAȘINII

OPȚIUNE VARIOFLEX

Dacă doriți să păstrați și locuri pentru pasageri în spate, puteți rabata doar un singur spătar.



OPȚIUNE VARIOFLEX

Una dintre numeroasele opțiuni posibile este să rabatați doar scaunele laterale.

OPȚIUNE VARIOFLEX

O altă opțiune ar fi să rabatați un scaun lateral și pe cel din mijloc. Pentru a mări spațiul de transport, puteți să înclinați toate scaunele înspre față (fără imagine), ceea ce vă va permite să le scoateți cu ușurință.



OPȚIUNE VARIOFLEX

Scoaterea completă a unui scaun sau a două scaune din spate mărește spațiul de transport pentru bagaje, iar unul sau doi pasageri pot totuși lua loc în spate. Ajustarea se face simplu, fiind suficientă o singură persoană. Nu sunt necesare nici scule.



CONFORT



TOTUL LA ÎNDEMÂNA DUMNEAVOASTRĂ

Chiar și un buton minuscul poate acționa un sistem sofisticat, incredibil de util. Folosind tehnologii avansate, dotările și funcțiile pentru confort vă oferă călătorii mai plăcute, dar și mai sigure.



KESY

Automobilele echipate cu KESY (acces, pornire și blocare fără cheie) dispun de un buton Start/Stop pe coloana de direcție, care permite pornirea și oprirea motorului fără cheie.



ÎNCĂLZIREA VOLANULUI

Volanul multifuncțional îmbrăcat în piele, care vă permite să folosiți sistemul radio, telefonul și, dacă este cazul, transmisia automată DSG, poate fi echipat cu o funcție de încălzire controlabilă prin intermediul sistemului de infotainment.



OPȚIUNI DE PERSONALIZARE

Sistemul de infotainment permite fiecărui șofer să-și creeze propriul profil. De exemplu, șoferii pot seta modul de condus, pot regla scaunul șoferului cu ajustare electrică și sistemul de aer condiționat, precum și sistemul radio sau de navigație. Mașinile cu funcție de personalizare sunt livrate cu 3 chei. Când cheia este folosită pentru a descuia mașina, funcțiile sunt ajustate automat la setările salvate de respectivul șofer.



TEMPOMATUL

Tempomatul menține viteza selectată de către șofer și vă permite să creșteți sau să reduceți viteza fără a utiliza pedalele.



CLIMATRONIC CU REGLAJ PE 2 ZONE

Sistemul de climatizare Climatronic cu reglaje electronice pe două zone dispune de filtru anti-alergeni și de senzor de umiditate, care reduce aburirea geamurilor.

SCAUNUL ȘOFERULUI CU FUNCȚIE DE MEMORIE INTEGRATĂ

Scaunul reglabil electronic al șoferului, cu funcție de memorie, poate memora trei reglaje diferite pentru poziția scaunului și pentru cea a oglinzilor exterioare.



SPOTURI DE CURTOAZIE CU LED

Spoturile cu LED-uri au rolul de a ilumina zona de acces în mașină și sunt integrate în oglinzile exterioare.

**OGLINZILE RETRACTABILE**

Oglinzile exterioare, retractabile automat, se pliază când încuiați mașina, fiind astfel protejate de deteriorări.

**SISTEMUL DE SPĂLARE A FARURILOR**

Sistemul telescopic de spălare a farurilor îndepărtează praful și noroiul.

**PARTEA DIN SPATE A COTIEREI JUMBO BOX**

În partea din spate a cotierei cu Jumbo Box găsiți o priză de 230 V, precum și un slot USB.

SIGURANȚĂ,



ATENȚIE SPORITĂ PE ȘOSEA

Călătoriile devin mult mai sigure, cu ajutorul unui co-pilot atent. Astfel, KODIAQ oferă numeroase sisteme de asistență care să vă permită să reacționați prompt în orice situație. O parte dintre sisteme pot chiar preveni automat o coliziune iminentă.



AUTO LIGHT ASSIST

Asistentul dumneavoastră pentru faruri va comuta automat între luminile de drum și cele de întâlnire, sporind confortul și siguranța în trafic.



ADAPTIVE CRUISE CONTROL

Folosind radarul din grila radiatorului, sistemul acesta are, în plus față de funcția de tempomat, de asemenea, funcția de menținere a distanței sigure față de autovehiculele din fața dumneavoastră.



TRAVEL ASSIST

Asistentul aceste face uz de interconectarea camerei multifuncționale cu sistemul de navigație pentru a identifica și afișa anumite indicatoare de circulație pe display-ul sistemului de navigație și pe ecranul Maxi DOT/panoul digital de instrumente.



LANE ASSIST

Puteți lăsa în seama sistemului Lane Assist sarcina de a menține mașina pe banda corectă. Activitatea sistemului este redată pe ecranul Maxi DOT sau pe panoul digital de instrumente.



PARK ASSIST

Reduceți la minimum stresul parcării pe locurile strâmte, cu Park Assist. Acesta selectează automat locul de parcare potrivit în rândurile de mașini parcate paralel sau perpendicular.



BLIND SPOT DETECT

Folosind senzorii radar din bara de protecție spate, Blind Spot Detect monitorizează unghiurile ascunse din spatele mașinii și din lateral. În funcție de distanța și viteza autovehiculelor din apropiere, sistemul decide dacă va avertiza sau nu șoferul.

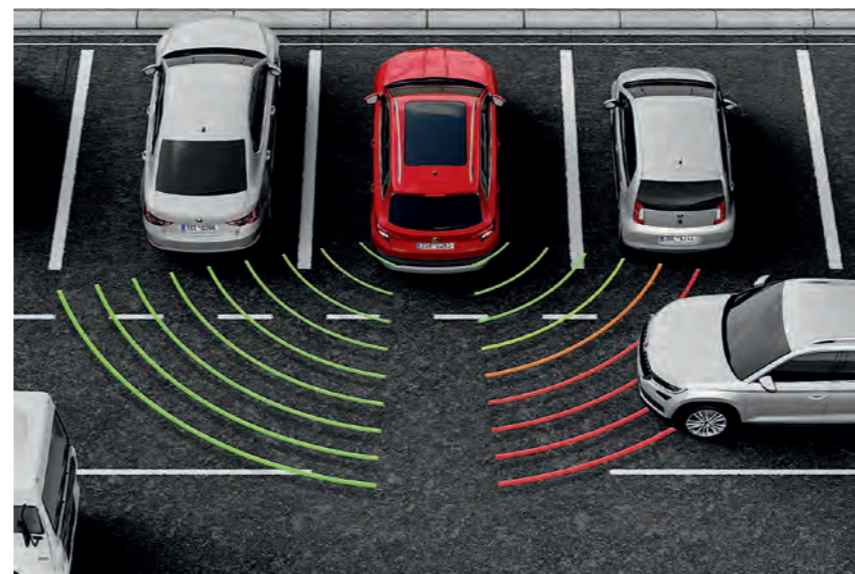

REAR TRAFFIC ALERT

Oferit ca parte a sistemului Blind Spot Detect și utilizând senzorii radar ai acestui sistem, acest asistent vă ajută să manevrați mașina în siguranță în marșarier, la ieșirea de pe locurile de parcare, atunci când vizibilitatea este limitată. Sistemul poate chiar acționa automat frânele, dacă detectează un pericol iminent.



TRAFFIC JAM ASSIST

Este o funcție concepută pentru a ușura în ambuteiaje condusul autovehiculelor cu DSG. Controlând motorul, frânele și direcția, asistentul face ca mașina să plece de pe loc, să frâneze și să vireze pentru a copia mișcarea autovehiculelor din jur (la viteze de până la 60 km/h).

BENEFICIAȚI DE PROTECȚIE PE O ARIE DE 360 DE GRADE

În situații extreme, când șoferul nu mai poate interveni activ, intră în acțiune dotările de siguranță pasivă ale mașinii - precum airbag-urile. Vă puteți echipa mașina cu până la 9 airbag-uri.



AIRBAG-URILE FRONTALE

Airbag-ul șoferului este integrat în volan, iar cel al pasagerului din față în bord. Dacă este nevoie, airbag-ul pasagerului din față poate fi dezactivat pentru montarea unui scaun pentru copii pe scaunul din dreapta față.



AIRBAG-URI PENTRU CAP

La activare, airbag-urile pentru cap creează un perete care protejează ocupanții din față și din spate de răniri la cap.

AIRBAG-URI LATERALE FAȚĂ ȘI SPATE

Aceste airbag-uri protejează zona pelviană și pe cea toracică a șoferului și pasagerilor în cazul unei coliziuni laterale.



SISTEMUL ELECTRIC DE BLOCARE PENTRU SIGURANȚA COPIILOR

Trebuie doar să apăsați un buton și copiii dumneavoastră vor călători și mai sigur. Sistemul electric de blocare pentru siguranța copiilor îi va împiedica pe aceștia să deschidă geamurile și portierele din spate.



PERFORMANȚE,



EVOLUȚIE EXCELENTĂ PE ORICE SCENĂ

Toate motoarele din gama oferită au multe puncte în comun. Toate sunt moderne, dinamice și economice. Astfel, KAROQ se simte a acasă atât în oraș, cât și pe drumurile neasfaltate.



CONTROLUL DINAMIC AL ȘASIULUI*

Sistemul de control adaptiv al șasiului (DCC) evaluează conținutul diferitelor situații de condus (frânare, accelerare, virare) și răspunde la acestea, adaptând amortizarea și caracteristicile direcției. DCC este oferit întotdeauna în combinație cu funcția Driving Mode Select și vă permite să alegeți între modurile Confort, Normal și Sport.

* Disponibil începând cu prima jumătate a anului 2018.



MOTOARELE PE BENZINĂ

Puteți opta pentru un motor cu 3 cilindri de 85 kW sau pentru unul cu 4 cilindri și 110 kW. Este disponibil și sistemul ACT de management activ al cilindrilor. Acest sistem deconectează 2 cilindri când nu este nevoie de aportul lor, ceea ce reduce considerabil consumul de combustibil.

TRANSMISIA

În funcție de versiunea de motor, mașina poate fi echipată cu o transmisie manuală cu 6 trepte sau cu o transmisie automată DSG cu dublu ambreiaj și cu 7 trepte de viteză.



MOTOARELE DIESEL

Oferta noastră include motoare de 85 kW, 110 kW și 140 kW*. Pentru a menaja mediul, motoarele noastre diesel (cu excepția celui de 85 kW) utilizează reductorul catalitic selectiv (SCR), îndeplinind desigur cerințele normei de poluare Euro 6. Acest sistem injectează AdBlue® pentru a reduce concentrația de mono-oxizi de azot (NOx). Volumul rezervorului AdBlue® este de 13,7 l, iar consumul depinde de stilul de condus.

CU ROTILE PE PĂMÂNT. CHIAR ȘI PE TEREN AVENTUROS.

Fie că treceți munții sau alergați de la o provocare la alta prin tumultul orașului, KAROQ își va păstra roțile ferm pe drum. Fixați-vă centurile, selectați modul de condus și cuceriți terenul.



TRACȚIUNE INTEGRALĂ

Tracțiunea 4x4 este asigurată de cuplajul interaxial controlat electronic. Cuplajul punții spate este automat, astfel că în condiții normale, mașina poate face uz de avantajele tracțiunii față, iar în condiții extreme, de excelența tracțiune integrală.

DSG ȘI 4X4

Indiferent de condițiile cu care vă veți confrunța, veți beneficia de confort absolut și de eficiență, cu tracțiunea 4x4 cu transmisia automată DSG cu 7 trepte de viteză.



PERSONALIZARE



AMBITION

Dotările standard ale liniei de echipare Ambition includ oglinzile exterioare (ajustabile electric și încălzite) cu lumini de curtoazie, mânere exterioare vopsite în culoarea caroseriei pe exteriorul portierelor, bare negre pe plafon, volanul și nuca schimbătorului de viteze îmbrăcate în piele, cutia Jumbo Box, compartimente pentru umbrele în față, un set de plase pentru portbagaj și multe altele.



INTERIOR AMBITION NEGRU/ROȘU
Decor Crom/Dark Brushed
Tapițerie textilă



INTERIOR AMBITION NEGRU/ROȘU
Decor Crom/Dark Brushed
Tapițerie textilă



INTERIOR AMBITION TEXTIL/PIELE NEGRU
Decor Crom/Dark Brushed
Tapițerie textilă/piele



INTERIOR AMBITION CU SCAUNE SPORT NEGRU/ALB
Decor Gri Graphite/Cool Brushed
Tapițerie textilă*



INTERIOR AMBITION NEGRU/GRI
Decor Crom/Dark Brushed
Tapițerie textilă



INTERIOR AMBITION ALCANTARA® NEGRU
Decor Crom/Dark Brushed
Tapițerie Alcantara® textilă/piele



INTERIOR AMBITION CU SCAUNE SPORT NEGRU/ROȘU
Decor Crom/Dark Brushed
Tapițerie textilă*

* Scaunele sport sunt disponibile și pentru linia de echipare Style.

STYLE

Dotările standard ale liniei de echipare Style includ ramele cromate la geamurile laterale, funcția KESY de acces și pornire fără cheie, sistemul de climatizare Climatronic cu reglaje pe două zone, iluminarea difuză și multe altele.



INTERIOR STYLE PIELE NEGRU
Decor Crom/Dark Brushed
Tapițerie din piele



INTERIOR STYLE PIELE NEGRU
Decor Crom/
Dark Brushed
Tapițerie din piele*



INTERIOR STYLE NEGRU
Decor Crom/Dark Brushed
Tapițerie textilă



INTERIOR STYLE BEJ
Decor Negru Piano/Dark Waves
Tapițerie textilă, plafon interior negru



INTERIOR STYLE PIELE BEJ
Decor Negru Piano/Dark Waves
Tapițerie din piele, plafon interior negru



INTERIOR STYLE ALCANTARA® NEGRU
Decor Crom/Dark Brushed
Tapițerie Alcantara® textilă/piele



INTERIOR STYLE TEXTIL/PIELE NEGRU
Decor Crom/Dark Brushed
Tapițerie textilă/piele

* Scaunele acoperite cu piele neagră sunt disponibile și pentru linia de echipare Ambition.

TAPIȚERII

Textil Negru/Textil model Roșu - Ambition



Textil Negru/Piele Neagră - Ambition*, Style*

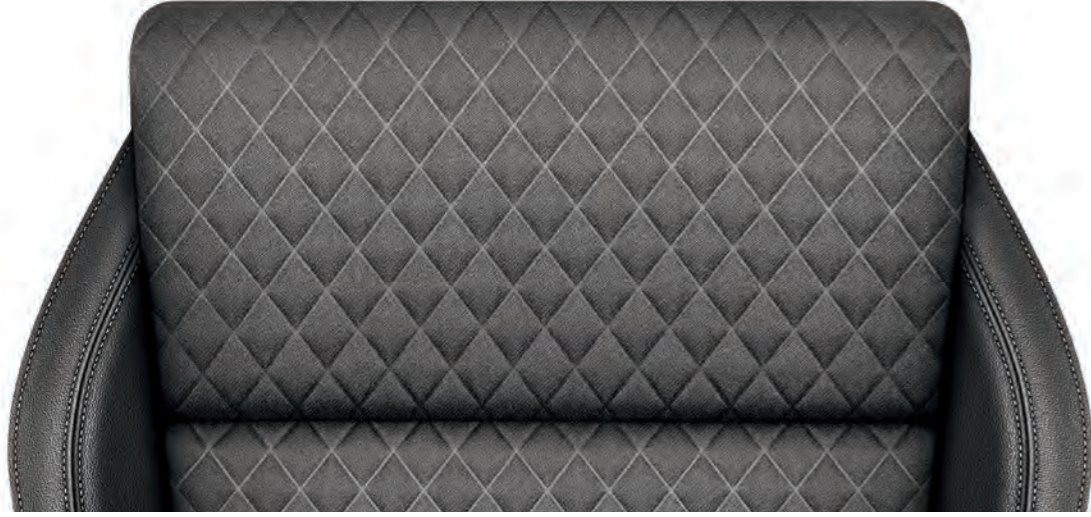

Textil Negru/Textil model Gri - Ambition



Textil Negru-Dungi Albe/Textil Negru, scaune sport - Ambition*, Style*



Textil Negru - Style



Textil Bej/Textil Negru - Style



Textil Negru-Dungi Roșii/Textil Negru, scaune sport - Ambition*, Style*
Piele Neagră - Ambition*, Style*



Piele Bej - Style*



Alcantara® Neagră/Textil Negru - Ambition**, Style**

* Dotare opțională
** Disponibil din noiembrie 2018

CULORI EXTERIOARE



ALB CANDY UNI



STEEL GREY UNI



MOON WHITE METALIZAT



GRI BUSINESS METALIZAT



ARGINTIU BRILLIANT METALIZAT



GRI QUARTZ METALIZAT



ROSU VELVET METALIZAT



VERDE EMERALD METALIZAT



ALBASTRU LAVA METALIZAT



ENERGY BLUE UNI



MAGNETIC BROWN METALIZAT



NEGRU MAGIC METALIZAT

JANTE

Jante de 16" CASTOR din aliaj ușor



Jante de 17" RATIKON din aliaj ușor



Jante de 17" TRITON din aliaj ușor



Jante de 18" MYTIKAS din aliaj ușor



Jante de 18" BRAGA din aliaj ușor



Jante de 19" CRATER din aliaj ușor



ACCESORII



BENEFICIAȚI LA MAXIMUM DE KAROQ

Un stil de viață diferit presupune accesorii diferite. Gama Accesoriilor Originale ŠKODA este cea mai bună soluție în acest sens, putând crește nivelul de siguranță, precum și caracterul practic și atractiv al automobilului dumneavoastră. Pentru detalii despre întreaga gamă de accesorii, contactați distribuitorul dumneavoastră autorizat ŠKODA.



CARSTICK-UL LTE

CarStick-ul LTE vă oferă o conexiune rapidă și de bună calitate la internet. Cu CarStick-ul LTE, puteți găsi cu ușurință cea mai apropiată stație de alimentare, puteți rezerva o cameră la hotel sau puteți răspunde la e-mail-urile urgente când călătoriți.



PROTECȚIE SCAUNE SPATE

Cu siguranță veți utiliza și veți aprecia protecția pentru scaunele din spate, pentru că astfel nu va trebui să vă mai faceți gânduri legat de curățenia mașinii dumneavoastră. Protecția este suficient de mare pentru a acoperi scaunele din spate, astfel încât acestea să nu se murdărească cu noroi sau păr dacă transportați animale.



SUPPORTURI SMART – UMERAȘUL

Umerașul, care poate fi montat pe tetierele din față, este un accesoriu foarte practic, mai ales pentru cei care au nevoie de costum în călătorii.



SUPPORTURI SMART – CÂRLIGUL

Nu este nevoie ca poșetele și rucsacurile să ocupe locul de pe banchetă. Le puteți agăța de cărligul prins de tetierele din față.



SUPPORTURI SMART – SUPPORTUL MULTIMEDIA

Suportul pentru dispozitive externe, care poate fi montat pe tetierele din față, va fi cu siguranță apreciat de pasagerii de pe banchetă.





SUPPORTUL DE BICICLETĂ PENTRU CÂRLIGUL DE REMORCARE

Suportul este extrem de rezistent, poate fi montat cu ușurință, iar utilizarea este deosebit de facilă: trebuie doar să ridicați puțin bicicleta pentru a o fixa în poziția corectă.

GRILAJUL DE SEPARARE A PORTBAGAJULUI

Este conceput mai ales pentru cei care doresc să transporte obiecte de mari dimensiuni. Grilajul se fixează direct după tetierele din spate și previne deplasarea obiectelor nefixate din portbagaj, astfel ca acestea să nu poată pătrunde în compartimentul pasagerilor.



COVORAȘUL DUBLU PENTRU PORTBAGAJ

Acest exemplu clasic de accesoriu multifuncțional vă ajută să păstrați curățenia în portbagaj.



SETUL DE PLASE

În portbagaj sunt cârligele pentru setul de plase, care vă vor ajuta să păstrați ordinea în automobil și să fixați bagajele când mașina se deplasează. Plasele sunt disponibile și în variantă neagră.

ACCESORII MARCA ŠKODA



Alegeți din colecția noastră de Accesorii Originale. Pot fi cadouri interesante, care au foarte multe lucruri în comun cu modelul KAROQ. Sunt pe cât de rafinate și inteligente, pe atât de confortabile.

Pentru mai multe accesorii ŠKODA, vizitați www.skoda.ro

VERSIUNEA DE BAZĂ

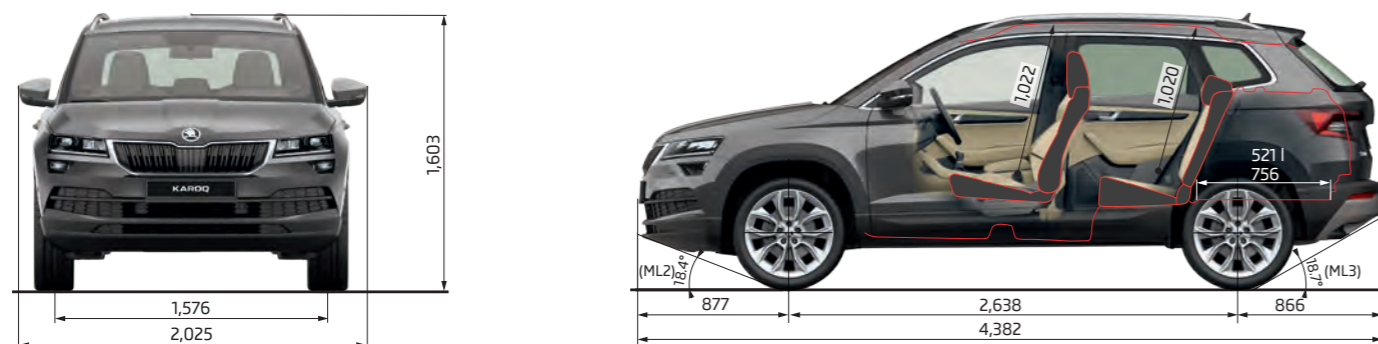

VERSIUNEA CU VARIOFLEX

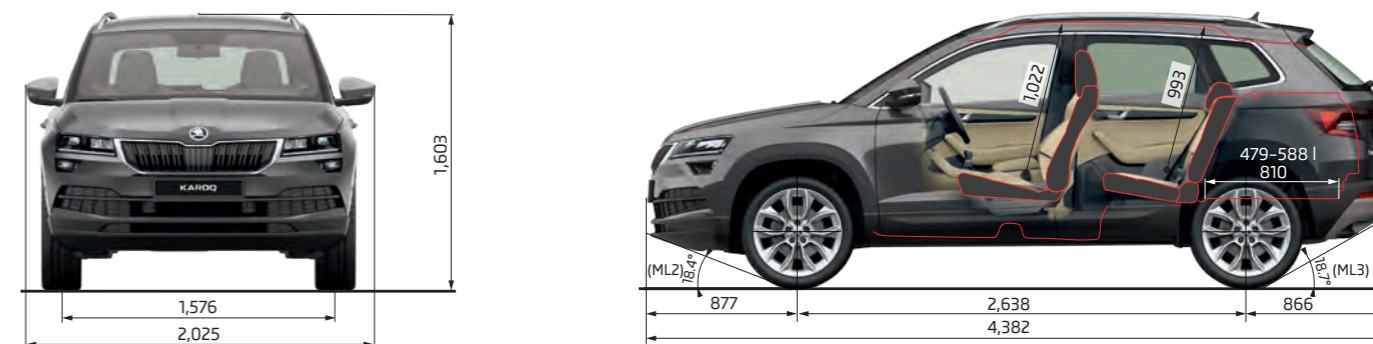

Schițele tehnice sunt valabile pentru automobilul cu motor pe benzină și pentru motorul 1,6 TDI.